

FILE

Istruzioni di montaggio vaso sospeso

1) Predisporre gli scarichi, allacci ed i perni delle staffe secondo le quote riportate sulle schede tecniche, tagliare i perni filettati secondo la misura riportata nell'illustrazione, avvitare i due cilindri in acciaio fino a lasciare 5-10 mm max circa dalla parete. Introdurre il grano con la chiave in modo che non sporga dal perno Fig. 1. Infilare la linguetta nella sede conica della bocca Fig.2.

2) Predisporre i raccordi di scarico e alimentazione e montarli direttamente sulla parete.

3) Innestare la boccola di serraggio e la ghiera nella parete posteriore del sanitario Fig.3 ATTENZIONE verificare che il foro laterale della boccola di serraggio sia allineato con il foro del sanitario. Installare la protezione adesiva antirumore "ZIG ZAG" (in dotazione nell'imballo) sulla parete posteriore del sanitario seguendo le istruzioni riportate nella confezione.

4) Posizionare il pezzo sui perni in acciaio e spingerlo fino a parete facendo attenzione che tutti i raccordi si innestino perfettamente.

5) Serrare il grano con la chiave fornita nel kit avendo l'accortezza di tenere il sanitario ben accostato alla parete. Si consiglia di avvitare i fissaggi un p' alla volta, chiudere i fori laterali con i tappi bianchi in dotazione come nella FIG 6.

Mounting instruction wall-hung W.C.

1) Arrange the drains, the connections and the pivots of the brackets according to the dimensions inserted in the technical drawings. Cut the threaded pivots according to the measurement quoted in the picture; screw the two steel cylinders leaving about 5-10 mm max from the wall.

Insert the set screw with the hex wrench so that it does not protrude from the pin. PIC.1 Insert the metal tab into the conical slot of the grey clamping bush PIC.2

2) Arrange the drain and feed pipe fittings and assemble them directly on the wall.

3) Assemble the clamping bush and ring at the back of the sanitary PIC.3 ATTENTION: Make sure the lateral hole of the clamping bush is aligned with the lateral hole of the sanitary. Position the adhesive anti-noise protection "ZIG ZAG" (included in the packaging) on the back part of the sanitaryware following the instructions shown on the packaging.

4) Position the piece on the steel pivots and push it until the wall paying attention that all the pipe fittings be perfectly engaged.

5) Lock the screw by the key included in the kit taking care that the sanitaryware be properly approached to the wall. It is suggested to screw the fixings a little at a time; close the side holes with the white plugs included in the kit as shown in PIC. 6.

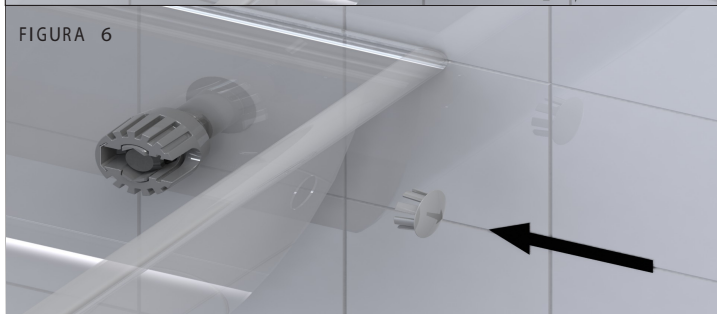
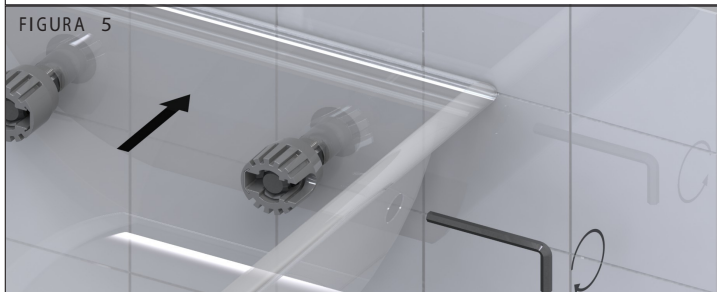
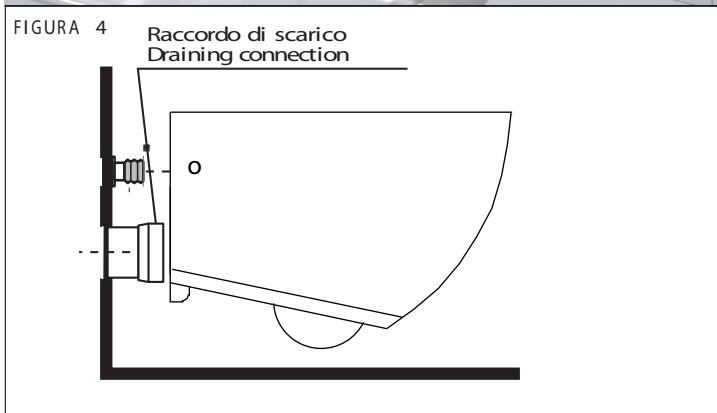
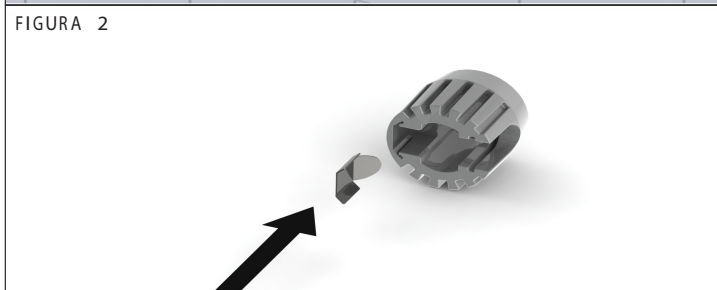
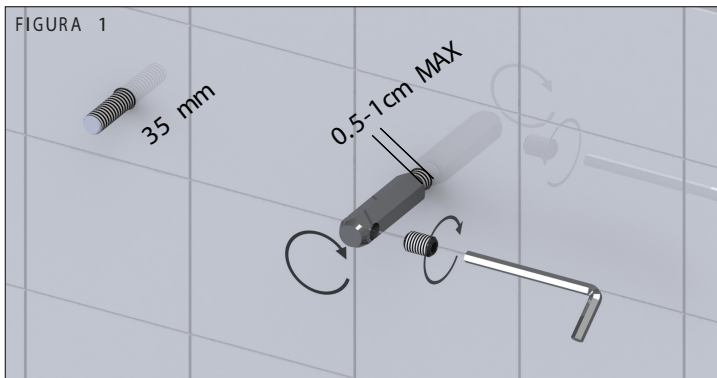

ART CERAM SRL

Sede legale e stabilimento: Via Monsignor Tenderini snc
01033 Civita Castellana (vt) - Italia
tel. 0761.599499 r.a. - fax 0761.514232
www.artceram.it - e-mail: info@artceram.it